

Z-420 シンプルタイプの標準機

Simple type Standard Machine



標準形
(L形ホッパ・受箱付き)
Standard type
(with L type hopper and receptacle)



標準形
(K形ホッパ・受箱付き)
Standard type
(with K type hopper and receptacle)

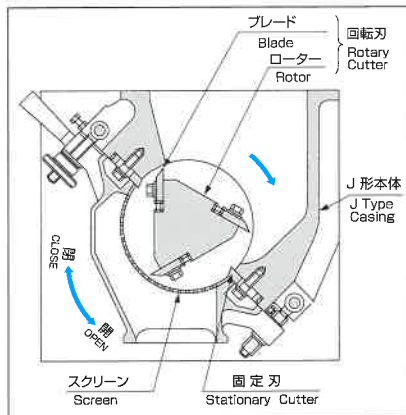

仕様 Specification

項目 Item		機種 Model	Z-420	
			Z-420	ZB-420
モータ Motor		全閉形, Rotally-enclosed type 200/220V, 4P, 7.5kW		
回転刃 Rotary cutter	形式・刃数 Type & number of blades	C形3刃 or O形3刃 Ctype 3-edges or Otype 3-edges		
	寸法 Size	φ200×W420×B2		
	ブレード数 Total number of blades	6		
固定刃 Stationary cutter	位置 Position	45°傾斜対向2点 45°slanting, opposite 2 points		
	枚数 Total number of stationary cutter	2		
本体口径(有効口径) Casing bore (effective bore)		420×250(420×220)		
投入・供給 Throw-in feed		ホッパ投入 Through hopper		
スクリーン Screen		L形・K形(ダンバ or フラッパ) L type or K type(dumper or flapper) 二重構造,K形(ダンバ) Double construction, Ktype (dumper)		
排出 Evacuation		受箱 約82L Receptacle 82L approx.		受箱 約77L Receptacle 77L approx.
機台 Machine base		定置式機台 Stationary type machine base		
寸法 Size		W1200×L1080×H1500(1700ダンバ軸含む)		W1050×L1235×H1615(1770ダンバ軸含む)
質量 Weight of machine		630kg		900kg

*仕様は予告なく変更することがありますのでご了承下さい。*Specification is subject to change without previous notice.

ZA-7090 ヘルカルエースカッタ搭載、大物粉碎に最適

Equipped with Helical "Ace Cutter"
-best fit for granulation of big-sized material-



標準形
(K形ホッパー・排出ダクト付き)
Standard type
(with K type hopper and exhaust duct)



スクリーン受け開放時
Machine with screen supporter opened



波形配列のヘルカルエースカッタ
Helical "Ace cutter" of wave form arrangement

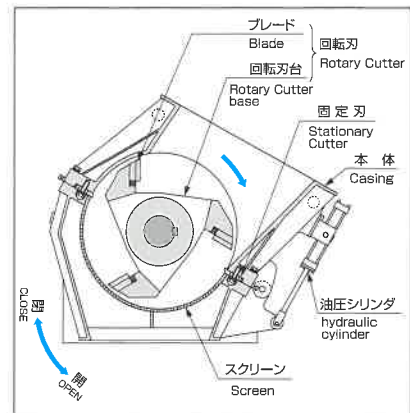

仕様 Specification

項目 Item	機種 Model	ZA-7090
モータ Motor		全閉形, Rotally-enclosed type 200/220V, 4P, 37~90kW
回転刃 Rotary cutter	形式・刃数 Type & number of blades	A形3刃(ヘルカルエースカッタ) A type 3-edges
	寸法 Size	φ700×W900×B6
	ブレード数 Total number of blades	18
固定刃 Stationary cutter	位置 Position	30°傾斜対向2点(水平・15°・45°も可) 30°slanting, opposite 2 points (Horizontal/15°/45°/changeable)
	枚数 Total number of stationary cutter	4
本体口径(有効口径) Casing bore (effective bore)		700×900(650×900)
投入・供給 Throw-in feed		ホッパー投入 Through hopper
		K形(ダンパ or フラップ) K type (dumper or flapper)
スクリーン Screen		空気圧作動の油圧シリンダ開閉式スクリーン受け嵌込みセット Screen supporter fit-in set; Opened and close by puenmatically operated oil-hydraulic cylider
排出 Evacuation		送風機接続 With blower connected
機台 Machine base		定置式機台 Stationary type machine base
寸法 Size		W1805×L2200×H3560
質量 Weight of machine		5,200kg

※仕様は予告なく変更することがありますのでご了承下さい。*Specification is subject to change without previous notice.

ZA-562・050702
ZA-50842・50982・501122・501402

バージョンアップした ZA-50シリーズ
 ZA-50 series versions



ZA-562標準形
 (K形ホッパー付き)
ZA-562Standard type
 (with K type hopper)



ZA-501402形特殊仕様機
 ZA-501402 Special type



ZA-50702標準形
 (K形ホッパー・排出ダクト付き)
ZA-50702Standard type
 (with K type hopper and exhaust duct)

仕様 Specification

項目 Item	機種 Model	ZA-562	ZA-50702
モータ Motor		200/220V, 4P, 22~75kW	200/220V, 4P, 22~75kW
回転刃 Rotary cutter	形式・刃数 Type & number of blades	A形3刃 Atype 3-edges, ストレートブレード or ヘルリカルブレード Straight blade or helical blade	
	寸法 Size	φ 500×W560×B4	φ 500×W700×B5
	ブレード数 Total number of blades	12	15
固定刃 Stationary cutter	位置 Position	45°傾斜対向2点 45°slanting, opposite 2 points	
	枚数 Total number of stationary cutter	4	
本体口径(有効口径) Casing bore (effective bore)		J形:560×560(560×560)I形:560×450(560×380)	J形:700×560(700×560)I形:700×450(700×380)
投入・供給 Throw-in feed		ホッパー投入 Through hopper	
		K形(二段式フラップ) Ktype(double flapper)	
スクリーン Screen		手動開閉式スクリーン受け込みセット or エア作動式油圧シリンダ開閉式スクリーン受け込みセット Manual open & close type screen supporter fit-in set, or air-operated open & close type screen supporter fit-in set	
排出 Evacuation		受箱 約210L Receptacle 210L approx.	受箱 約300L Receptacle 300L approx.
機台 Machine base		定置式機台 Stationary type machine base	
寸法 Size		W1367×L2230×H2720	W1507×L2230×H2850
質量 Weight of machine		3,150kg	3,400kg

*仕様は予告なく変更することがありますのでご了承下さい。*Specification is subject to change without previous notice.

超機能回転刃“エースカッタ” “Ace Cutter” rotary cutter excellent in function



ストレートブレード Straight blade

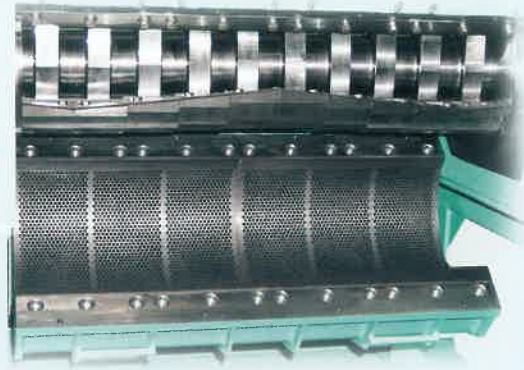

ヘリカルブレード Helical blade



エアー作動油圧シリンダ式開閉装置
Air-operated Hydraulic Cylinder Type Opening and Closing Device



粉砕機軸受の理想形“セミアウトサイド式”
Semi-Outside Type, an ideal granulator bearing

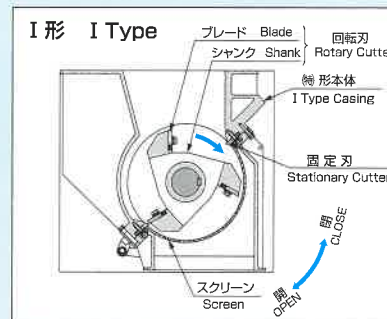
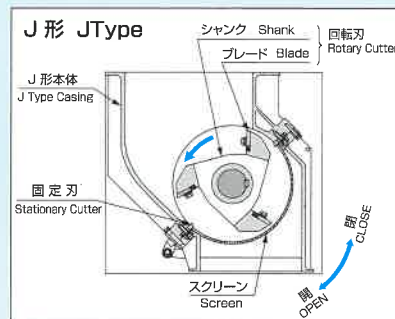

仕様 Specification

項目 Item	機種 Model	ZA-50842	ZA-50982	ZA-501122	ZA-501402
モータ Motor		200/220V, 4P, 30~75kW			
回転刃 Rotary cutter	形式・刃数 Type & number of blades	A形3刃 Atype 3-edges, ストレートブレード or ヘリカルブレード Straight blade or helical blade			
	寸法 Size	φ500×W840×B6	φ500×W980×B7	φ500×W1120×B8	φ500×W1400×B10
	ブレード数 Total number of blades	18	21	24	30
固定刃 Stationary cutter	位置 Position	45°傾斜対向2点 45°slanting, opposite 2 points			
	枚数 Total number of stationary cutter	6	6	8	8
本体口径 Casing bore		J形:840×560,I形:840×450	J形:980×560,I形:980×450	J形:1120×560,I形:1120×450	J形:1400×560,I形:1400×450
投入・供給 Throw-in feed		ホッパ投入 Through hopper			
		K形(二段式フラップ) Ktype(double flapper)			
スクリーン Screen		エアー作動式油圧シリンダ開閉式スクリーン受け嵌込みセット Air-operated hydraulic cylinder opening/closing type screen supporter fit-in set			
排出 Evacuation		受箱 約390L Receptacle 390L approx.	受箱 約510L Receptacle 510L approx.	受箱 約650L Receptacle 650L approx.	受箱 約860L Receptacle 860L approx.
機台 Machine base		定置式機台 Stationary type machine base			
寸法 Size		W1647×L2230×H2950	W1787×L2230×H3050	W1927×L2230×H3150	W2218×L2265×H3400
質量 Weight of machine		3,600kg	3,800kg	4,000kg	5,200kg

※仕様は予告なく変更することがありますのでご了承下さい。*Specification is subject to change without previous notice.